

B-PWR

GUIDE D'INSTALLATION

Merci d'avoir choisi un produit B-PWR, conçu par des conducteurs passionnés ayant en tête les réels besoins des utilisateurs.

1. INSTRUCTIONS DE SÉCURITÉ

Nous vous recommandons de vous familiariser avec les caractéristiques de conduite de votre véhicule modifié avant de l'utiliser dans des conditions extrêmes afin d'éviter toutes situations fâcheuses.

Lisez attentivement toutes les instructions avant d'installer ce produit.

Si vous ne possédez pas les outils ou les connaissances techniques nécessaires pour installer ce produit correctement, faites-le installer par un revendeur agréé.

▲ AVERTISSEMENT

Il est essentiel de suivre les procédures d'installation, de posséder des connaissances en mécanique générale et d'utiliser les outils appropriés pour une installation sûre et fiable de ce produit.

Un usage abusif, une installation inadéquate, ou toute autre modification effectuée afin d'adapter le produit pour une utilisation dans un contexte autre que celui pour lequel il a été conçu annule toute garantie et peut entraîner des BLESSURES GRAVES.

La compagnie B-PWR, et toutes leurs compagnies affiliées, de même que leurs fournisseurs et distributeurs, se dégagent de toutes responsabilités en lien avec quelques conséquences que ce soit d'une utilisation ou d'une installation inappropriée ou non recommandée.

Ce guide fournit les instructions détaillées pour l'installation de ce produit.

ENSEMBLE DISPONIBLE

ATC-G5EXP

COMPATIBILITÉ

Pare-choc B-PWR : RBEXP-154 & RBEXP-165

▲ AVERTISSEMENT

Pour des raisons de sécurité, cet ensemble doit être installé par une personne ayant des connaissances en mécanique générale et possédant les bons outils.

Les illustrations de ce document indiquent la structure typique des différents assemblages. Il est donc possible qu'elles ne représentent pas la forme exacte des pièces ni leurs détails de fabrication. Ces illustrations ont pour but d'identifier des pièces qui remplissent une fonction identique ou similaire.

2. PIÈCES

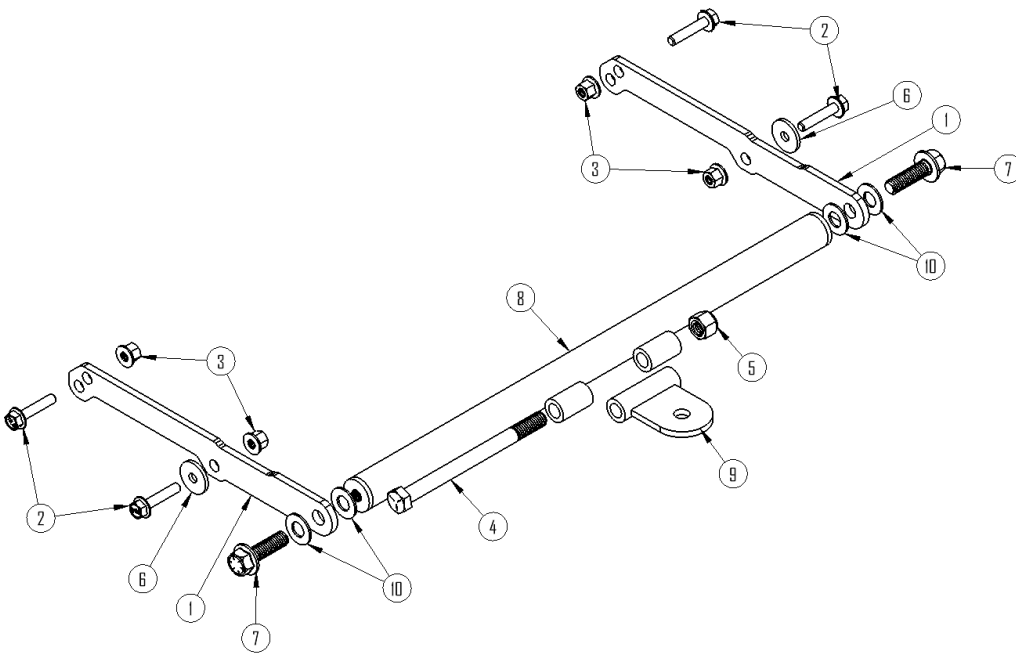

PIÈCE	DESCRIPTION	QTÉ	NUMÉRO DE PIÈCE
P1	Plaque de support latérale	2	11-2016
P2	Vis	4	K05-ATC-G5EXP
P3	Écrou autobloquant	4	
P4	Vis	1	
P5	Écrou autobloquant	1	
P6	Rondelle	4	
P7	Vis	2	
P8	Tube avec écrou	1	11-0005
P9	Languette	1	11-0007
P10	Rondelle	4	K05-ATC-G5EXP

3. PRÉPARATION DU VÉHICULE

- 3.1 Lire attentivement toutes les instructions avant d'installer ce produit.
- 3.2 S'assurer d'avoir assez d'espace pour bien travailler.
- 3.3 S'assurer d'avoir tous les outils requis.
- 3.4 Consulter le manuel du propriétaire du véhicule pour la dépose des divers panneaux et autres pièces.

4. INSTRUCTIONS

- 4.1 Enlever la dernière vis du pare-chocs arrière B-PWR, tel indiquée sur la photo.



- 4.2 En utilisant le trou de rivet du pare-chocs B-PWR comme guide, percer le tunnel avec un foret de 9/32".



4.3 Insérer les vis [P2].



4.4 À l'intérieur du tunnel, insérer la rondelle [P6] sur la vis [P2] la plus en arrière du tunnel.



4.5 Insérer la plaque de support latérale [P1] sur les vis [P2]. Insérer les écrous [P3] sur les vis [P2]. Serrer au couple spécifié.

COUPLE DE SERRAGE	
12 Lbs*pi ± 2 lbs*pi	16 N•m ± 3 N•m



4.6 Répéter les étapes 4.1 à 4.5 de l'autre côté.

4.7. Installer la languette [P9] sur le tube [P8] à l'aide de la vis [P4] et de l'écrou [P5]. Visser les premiers filets à la main. Serrer au couple de serrage spécifié.

COUPLE DE SERRAGE	
12 Lbs*pi ± 2 lbs*pi	16 N•m ± 3 N•m



4.8 En prenant soins d'installer une rondelle [P10] de de chaque côté de la plaque de support latérale [P1], visser à la main la vis [P7] au tube [P8]. Répéter de l'autre côté.

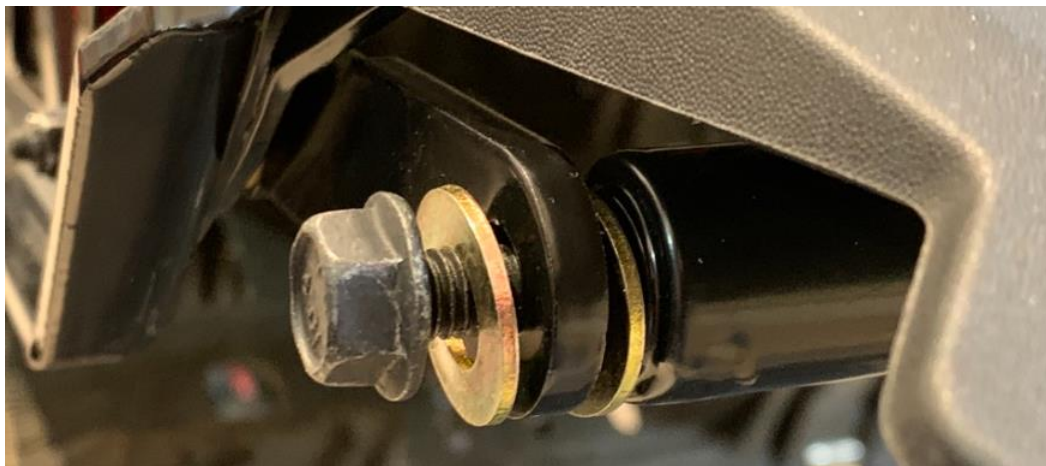

4.9. Positionner le tube à l'horizontal et serrer au couple de serrage spécifié.

COUPLE DE SERRAGE	
22 Lbs* π \pm 3 lbs* π	30 N•m \pm 4 N•m

Commenté [PG1]: @Karyn Lebrun c'est bon!



4.10. Fin de l'installation.